

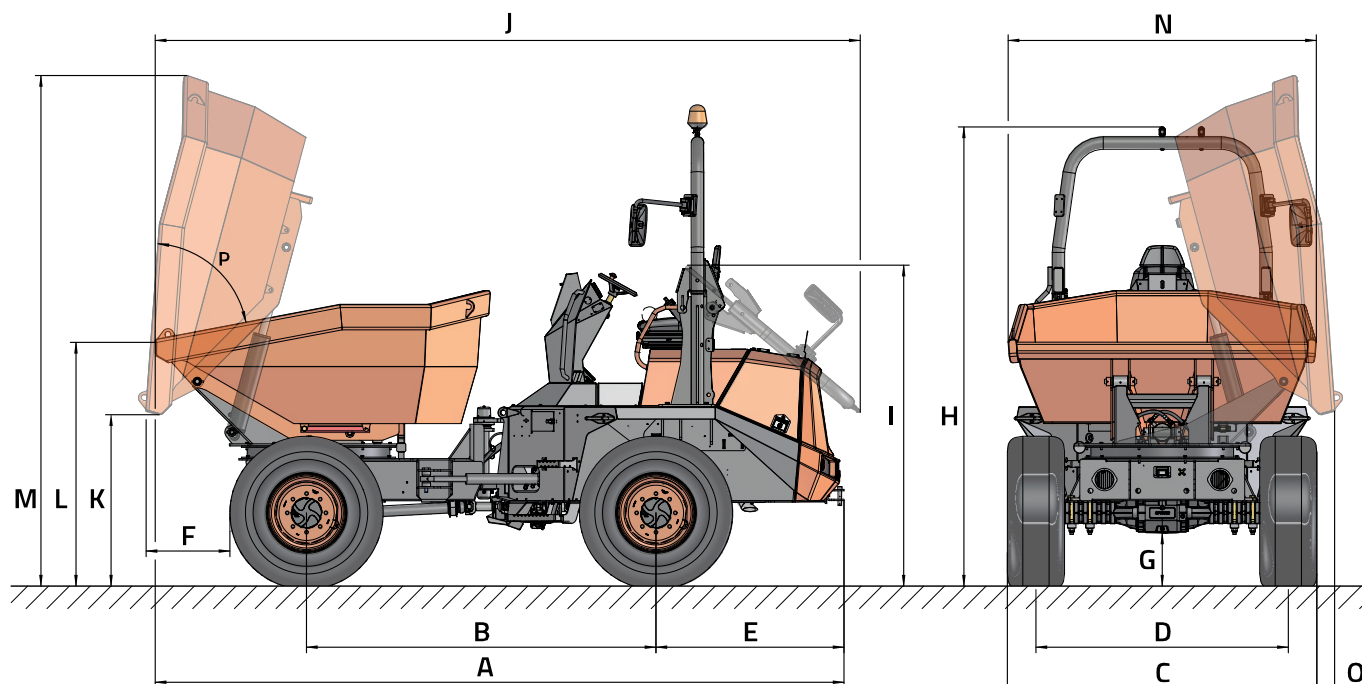

## TECHNISCHE GEGEVENS

| ALGEMEEN               |         | D 601 AHG+   |
|------------------------|---------|--|
| Lossysteem             | -       | Draaiend   |
| Laadvermogen           | kg      | 6000   |
| Chassis                | -       | Geleed   |
| Capaciteit waterbak    | l       | 1665   |
| Capaciteit vlakke bak  | l       | 2455   |
| Capaciteit vultrechter | l       | 3154   |
| Leeggewicht            | kg      | 4285   |
| Transmissie            | -       | Hydrostatisch                                      |
| ENGINE                 |         |  |
| Merk                   | -       | DEUTZ  |
| Model                  | -       | TD 3,6 L4  |
| Vermogen               | kW      | 55,4   |
| Werksnelheid           | rpm     | 2200   |
| Piekkoppel             | N-m@rpm | 340@1500   |
| Aantal cilinders       | -       | 4  |
| Emissie                | -       | Stage V, Tier 4f                                   |
| Injectie               | -       | Common rail  |
| Uitlaatgasbehandeling  | -       | DPF (roetfilter)                                   |
| Omgevingsgeluid        | dB(A)   | 101  |
| BESTURING              |         |  |
| Maximale snelheid      | km/h    | 25   |
| Maximale hellingshoek  | %       | 45   |
| Externe draaicirkel    | mm      | 5900   |
| Tractie                | -       | 4x4  |
| Banden                 | -       | 405/70-20"   |
| HYDRAULISCH SYSTEEM    |         |  |
| Hydraulisch circuit    | -       | Tandwielpomp                                       |
| Debiet                 | l/min   | 50   |
| Werkdruk               | bar     | 180  |
| TANKCAPACITEIT         |         |  |
| Brandstof              | l       | 69   |
| Hydraulisch systeem    | l       | 60   |
| REMMEN                 |         |  |
| Bedrijfsrem            | -       | Gesloten syst. Hydraulische aandrijving            |
| Parkeerrem             | -       | Negatieve rem en elektrohydraulische ontgrendeling |

## AFMETINGEN



| AFMETINGEN (mm) | D 601 AHG+   |
|-----------------|--------------|
| A               | 4940         |
| B               | 2490         |
| C               | 2210         |
| D               | 1800         |
| E               | 1340         |
| F               | 580          |
| G               | 380          |
| H               | 3280 (3110*) |
| I               | 2290         |
| J               | 5030         |
| K               | 1220         |
| L               | 1740         |
| M               | 3640         |
| N               | 2200         |
| O               | 110          |
| AFMETINGEN (°)  |              |
| P               | 75           |

\* Met gesloten cabine



[www.ausa.com](http://www.ausa.com)

Producten kunnen zonder voorafgaande kennisgeving worden gewijzigd. Afbeeldingen in het hele specificatieblad kunnen verwijzen naar niet-standaard machines of niet-beschikbare configuraties, afhankelijk van het model.

Het logo en de huisstijl van AUSA zijn eigendom van het bedrijf, ze kunnen niet zonder toestemming worden gebruikt.

MKCAT.D601AHG.EU.0724NL